

ZABER

電動ゴニオステージ：
LMG40（半径 40 mm） LMG60（半径 60 mm）



LMG シリーズ電動ゴニオメータ

- ◆ 回転半径 40 mm と 60 mm タイプを用意
- ◆ 繰り返し精度：< 0.005 度
- ◆ 最高速度：30 度/秒
- ◆ 回転中心精度 < 0.1 mm
- ◆ コントローラ A-MCA (24 V) 又は 2 軸コントローラ A-MCB2 にて制御

ゴニオメータとは？ゴニオメータステージは傾斜ステージでステージ上面の上の架空の軸を中心に回転するステージです。Zaber 社の LMG シリーズステッパモータ駆動の位置決め用ゴニオメータです。デジチェーン接続が出来る高分解能の A-MCA シリーズ又は A-MCB2 シリーズステッパモータコントローラと一緒に使用頂くよう設計されています。LMG60 は取付上面から 60 mm に仮想中心軸があり LMG40 の仮想中心軸は 40 mm 上です。**LMG60 の上に 90 度直角に LMG40 を取り付けると取付上面上 40mm のところに両軸の仮想中心軸を有することになります。**

モデル	概説	稼働範囲	回転中心高さ
LMG40-T4	電動ゴニオメータステージ, 回転軸半径 40 mm	-8 to +8 度(角度)	40 mm (1.575 インチ)
LMG60-T4	電動ゴニオメータステージ, 回転軸半径 60 mm	-6 to +6 度(角度)	60 mm (2.362 インチ)

パーツ番号規定

LMG 60 -T4

ゴニオメータ回転軸高さ
60 = ステージ上面から 60 mm
40 = ステージ上面から 40 mm

コネクタ
[] = ミニ DIN 6 ピン
T4 = D サブ 15 直列コネクタ

テクノロジーリンク株式会社
TECHNOLOGY LINK, LTD.

〒171-0022 東京都豊島区南池袋 3-18-35
OK ビル 2 階

Tel: 03-5924-6750 Fax: 03-5924-6751

E-mail: sales@technology-l.com

URL: <http://www.technology-link.jp>

仕様	データ	代替単位
マイクロステップサイズ (初期値分解能)	0.00013 度(角度)	2.269 urad (マイクロラジアン)
内蔵コントローラ	無し	
推奨コントローラ	推奨コントローラ A-MCA (24 V) 、A-MCB2	
繰り返し精度	< 0.005 度(角度)	< 0.087 mrad (ミリラジアン)
バックラッシュ	< 0.01 度(角度)	< 0.175 mrad (ミリラジアン)
最高速度	30 度(角度)/秒	5.0 rpm
最低速度	0.0011 度(角度)/秒	19.198 urad/s (マイクロラジアン/秒)
速度分解能	0.0011 度(角度)/秒	
エンコーダタイプ	無し	
最大中心加重	30 N	6.7 lb (ポンド)
機械ガイドタイプ	クロスローラベアリング	
回転中心精度	< 0.1 mm	< 0.004 "
モータ1回転辺りの動作角度	1.666 (角度)度	
1回転のモータステップ数	200	
モータタイプ	ステッパモータ (2 相)	
モータ定格電流	670 mA/相	
モータ巻き線抵抗	5.6 オーム/相	
インダクタンス	4 mH	
モータ定格電力	5 ワット	
モータ結線	D-サブ 15 ピン	
機械的駆動システム	精密ウォーム(ホイール)ギア	
リミット又はホームセンサー検出	フォトインターラプタ	
手動操作	手動ノブにてモータシャフト回転	
動作軸数	1	
真空適合	無し	
操作温度範囲	0 から to 75 °C	
RoHS 適合	準拠	
CE マーキング	準拠	
重量	0.36 kg	

F 特長

- DB15 オスコネクターにて Zaber 社 1 軸コントローラ A-MCA、又は 2 軸コントローラ A-MCB2 へ直接接続が出来ます。
- 電源投入無しで**手動操作ができる手動ノブ付**
- モータ 1 回転のステップ数は 200 ステップ、マイクロステップ最高 256 分割にて滑らか且つ精密動作が得られます。
- 高剛性を得るために**クロスローラベアリング**使用
- 業界で最もコンパクトなサイズに属する、省スペース、低床ステージです。
- M2 (20 mm 等配) 及び M3 (32 mm 等配) 取付穴が装備されています。
- LMG40 及び LMG60 は**直接 2 軸 XY 傾斜動作軸として組む**ことが出来ます。**両軸の動作中心は 1 箇所 (仮想中心点)**です。

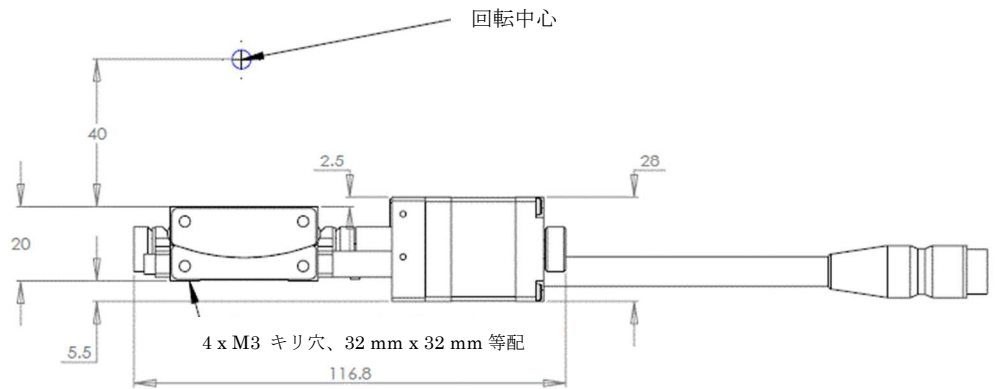
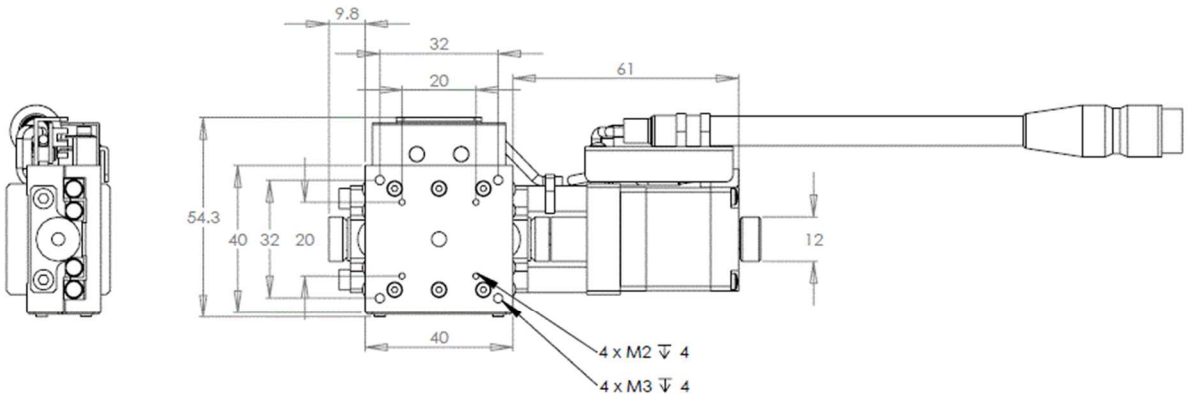

Zaber 社 **モデル LMG40**
寸法は全てミリ(mm)です。

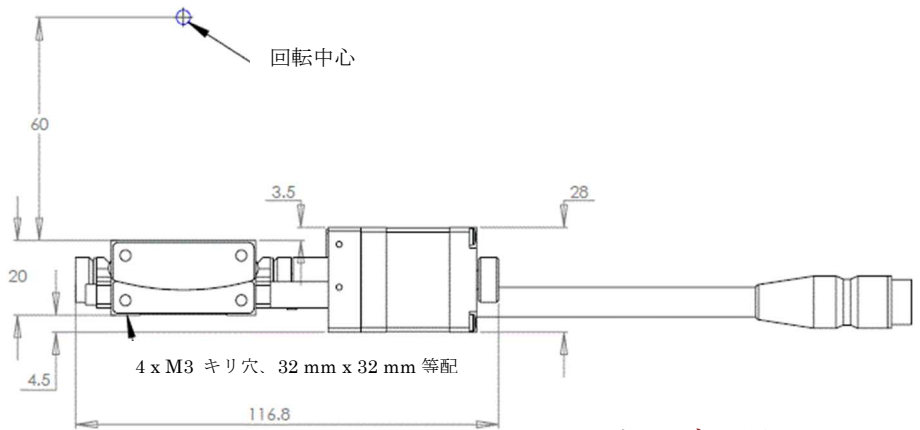
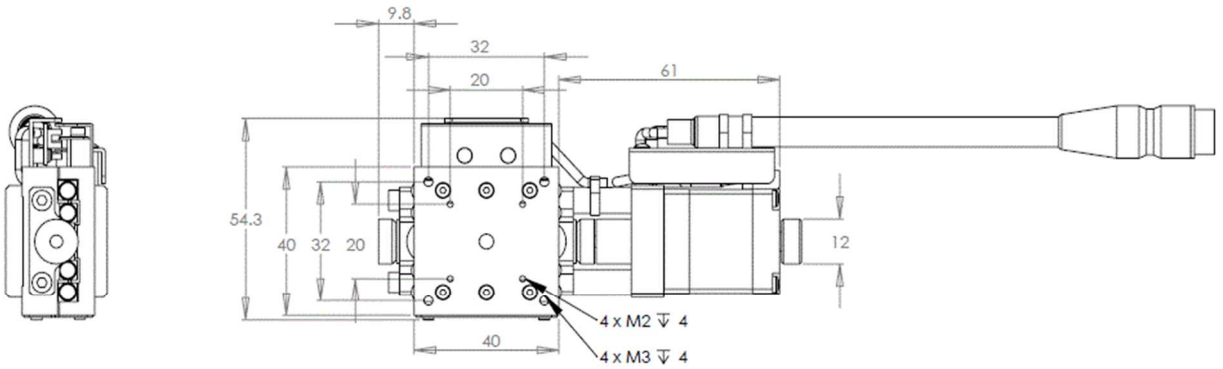

Zaber 社 **モデル LMG60**
寸法は全てミリ(mm)です。